

アスパラガス・馬鈴薯・ビート・苗畑床作り・ミツバ
栽培…省力営農のために

■専門メーカー■

カミイ工式



カミイ工農機具製作所

〒郵便番号095-03 北海道士別市上士別町 ☎(01652) 4-2278番・4-2441番

アスパラガスの発展と

アスパラのガミイエ

快適な作業とすぐれた性能!!

ガミイエ式アスパラガス培土機

★特許920164号

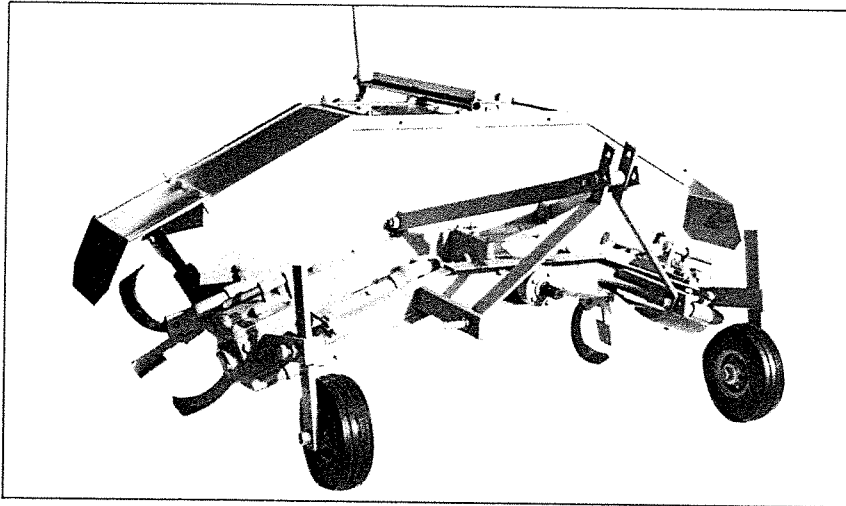

KC型

(前面写真)

KC2型

(前面写真)

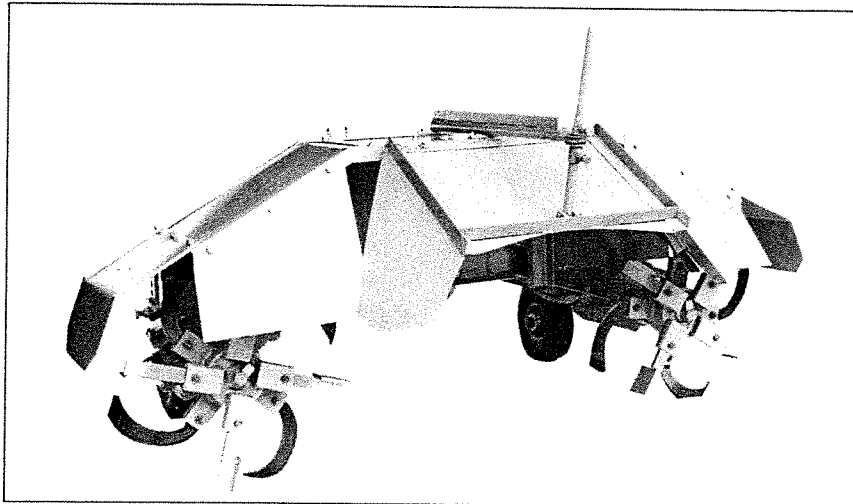
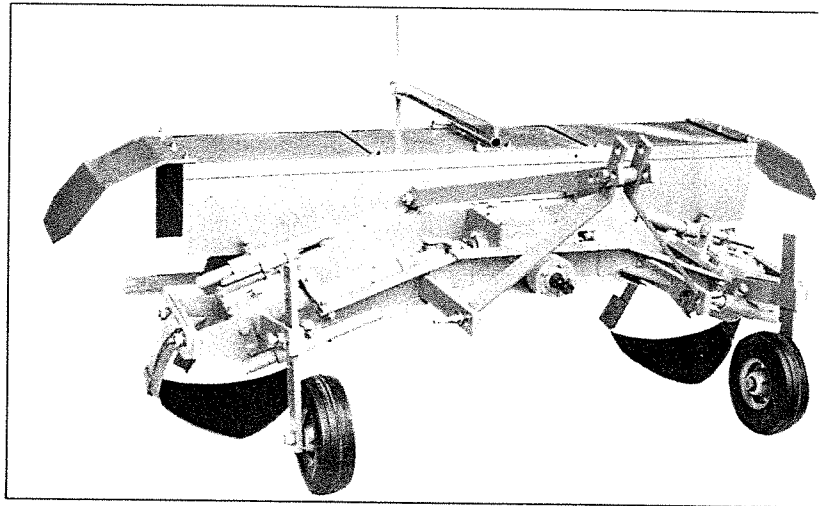

KC型

(後面写真)

歩んだ20有余年!!

皆様方におくる。



●利点

- ★耕耘刃を8枚配列して有るためロータリーと同じく耕耘しながら後部に付いている回転プロペラにて培土をする為め索引力少なく培土効果大きい。
- ★特別の設計により培土巾が簡単に伸縮する事が出来る。
- ★一回で完全な培土が出来る。手直し不用。
- ★完全な省力培栽の推進
- ★その他利点は耕耘機用と同じ。
- ★1日の能率3Ha(3町)~4Ha(4町)位
- ★共同作業が出来る。

仕 様		
名 称	カミイE式アスバラガス培土機	
型 式	KC型・KC2型	
寸 法	全 長	1,530mm
	全 巾	2,150mm
	全 高	1,050mm
性 能	重 量	450kg
	床 巾	1,600mm~2,000mm
	床 高	250mm~300mm
	ロータリー 回転数	300r.p.m 360r.p.m
	トラクタ 適合	25PS以上
装 着 方 法	三点リンク	
能 力	1日3Ha~4Ha	

●本仕様は予告なく変更することがあります。

カミイエ式アスパラガス培土機

KH型

★特許920164号

トラクターが往復する事により一本の畦が仕上がります。



① 行き



② かえり

③ 前方写真

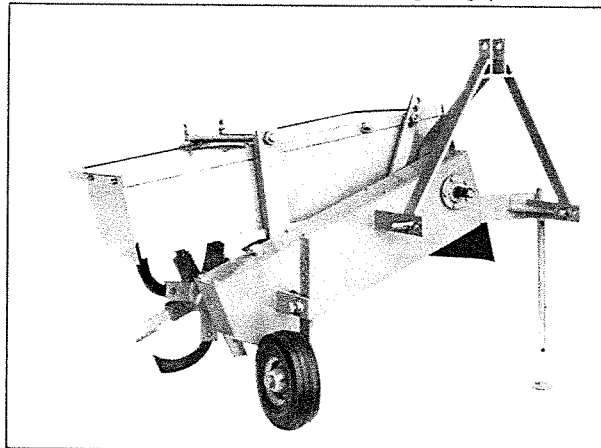

④ 後方写真

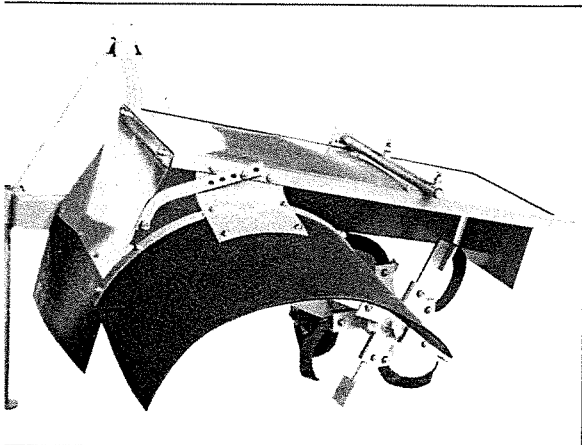

● 使用法

- ★畦巾の調整はトラクター後部のローアリンクについている振れ止めの調整(左右に寄せる)で自由に操作できる。
- ★ロータリーのささりの調整は、トップリンクの伸縮と培土機定規車の上下の両方で自由に操作ができる。

● 利点

- ★プロペラの回転により簡単に土がくだける。
- ★どんな土質でもきれいに培土が出来る。
- ★アスパラガスの品質が上昇する。
- ★品質の上昇により増収。
- ★どのトラクターにも取付可能。
- ★トラクター20馬力以上～70馬力迄。
- ★1日の能率1.5Ha(1町5反) 2.5Ha(2町5反)以上

仕 様

名 称	カミイエ式特製土盛機	
型 式	KH型	
寸	全 長	1,350mm
	全 巾	1,500mm
	全 高	1,250mm
法	重 量	230kg
性	床 巾	1,500mm～2,000mm
	床 高	250mm～300mm
能	ロータリー回転数	400 r.p.m
	適合トラクター	25PS以上
	装着方法	三点リンク
能 力	1日1.5Ha～2.5Ha	

●本仕様は予告なく変更することがあります。

苗圃床作りの省力化のために!!

カミイエ式トラクター用苗畑床上機

KF型

★特許920164号



作業写真

●特長

- ①特殊機構（トラクター進行方向に90度の両側2組の回転羽根ローター）によりトラクター車輪跡をも碎土爪により碎土しながらはね上げますので床面の土壌が微細で播付には最適です。
- ②はね上げ床作りですから床面に推肥等の敷込みが可能で、しかも堆肥上、土の深さが70mmで理想的な床が作れます。
- ③床面が100cmから120cmまで調節式ロータリー軸、整地板の採用により自由自在の床地を作る事が可能です。
- ④ゲージホイールの上下によりロータリーの深さをきめ後部整地板の調整により床の高さは10～30cmまで自由に調整出来ます。
- ⑤機構は完全密閉、三組のベベルギヤ、二組のパワージョイントを採用、PTOドライブ方式により索引抵抗が少なく耐久性及び信頼性が大である。
- ⑥装着方法は三点支持式で25PS以上のトラクターなら全銘柄に取付可能です。
- ⑦毎時1,500㎡（作業員100人分）の驚異的な作業能力をもちます。

苗畑作業の重労働を解放。

カミイエ式床作機 **KF**型

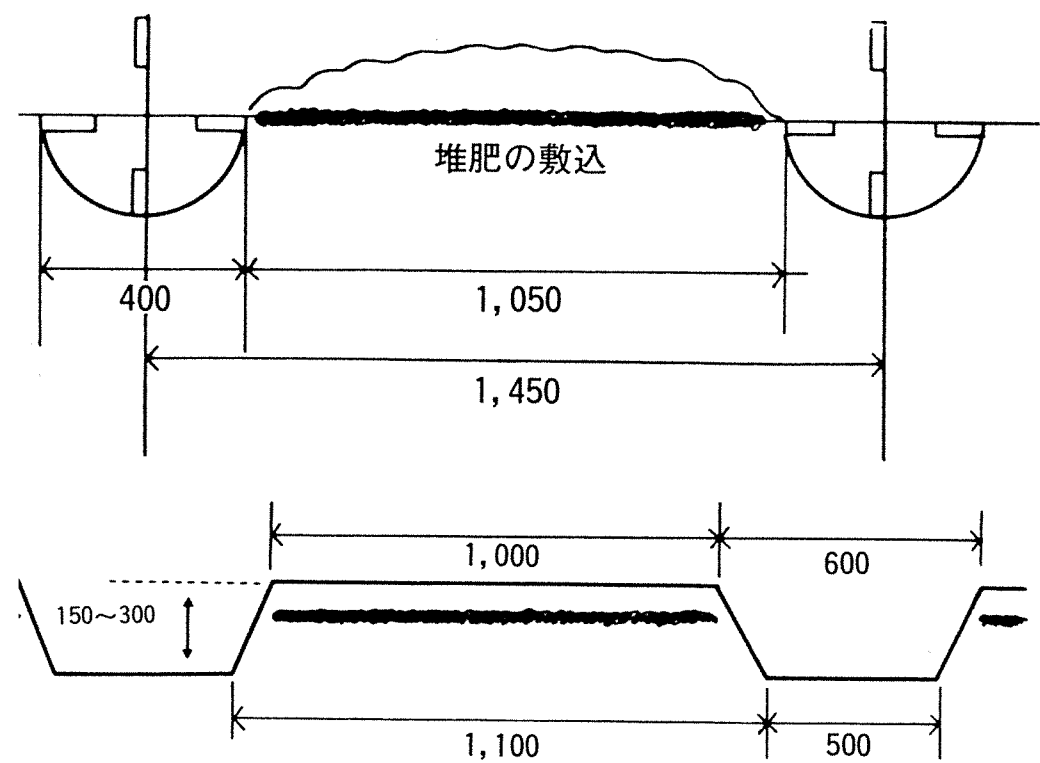
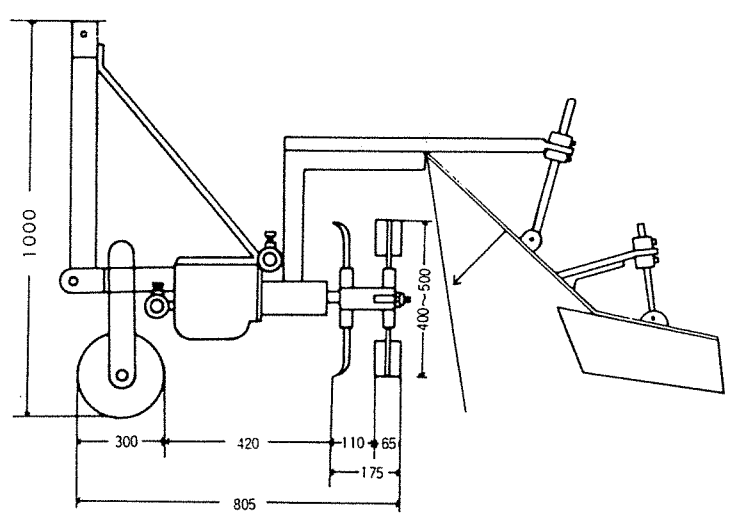
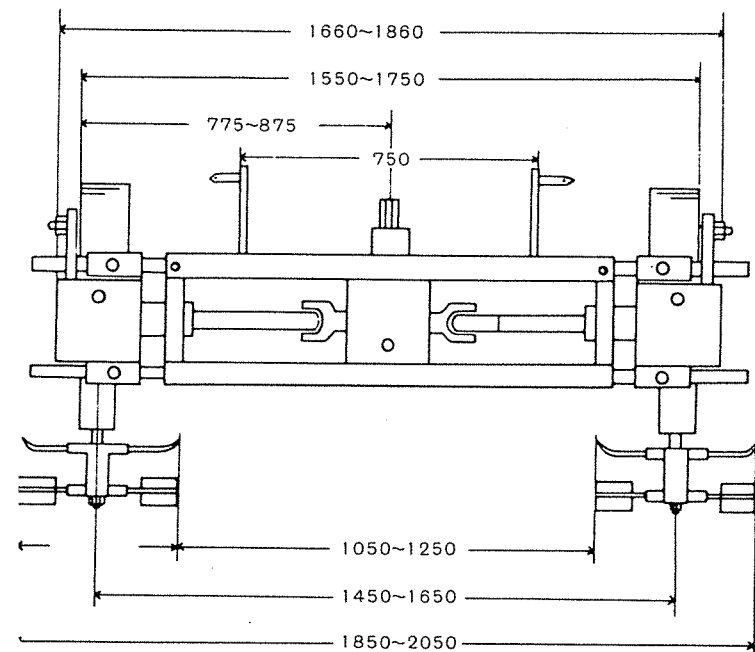

仕 様		
名 称	カミイエ式床作機	
型 式	K F 型	
寸	全 長	1,570mm
	全 巾	2,150mm
法	全 高	1,000mm
	重 量	450kg
性	床 巾	1,000mm~1,200mm
	床 高	150mm~300mm
能	ロータリー回転数	360 r. p. m
	適合トラクター	25PS以上(カテゴリー1)
	装着方法	三点リンク
	能 力	毎時/1,500m ² /H

●本仕様は予告なく変更することがあります。

土盛り作業機の事ならぜひ当社にご相談ください

カミイエ式超大型土盛り機

KO型

特許920164号

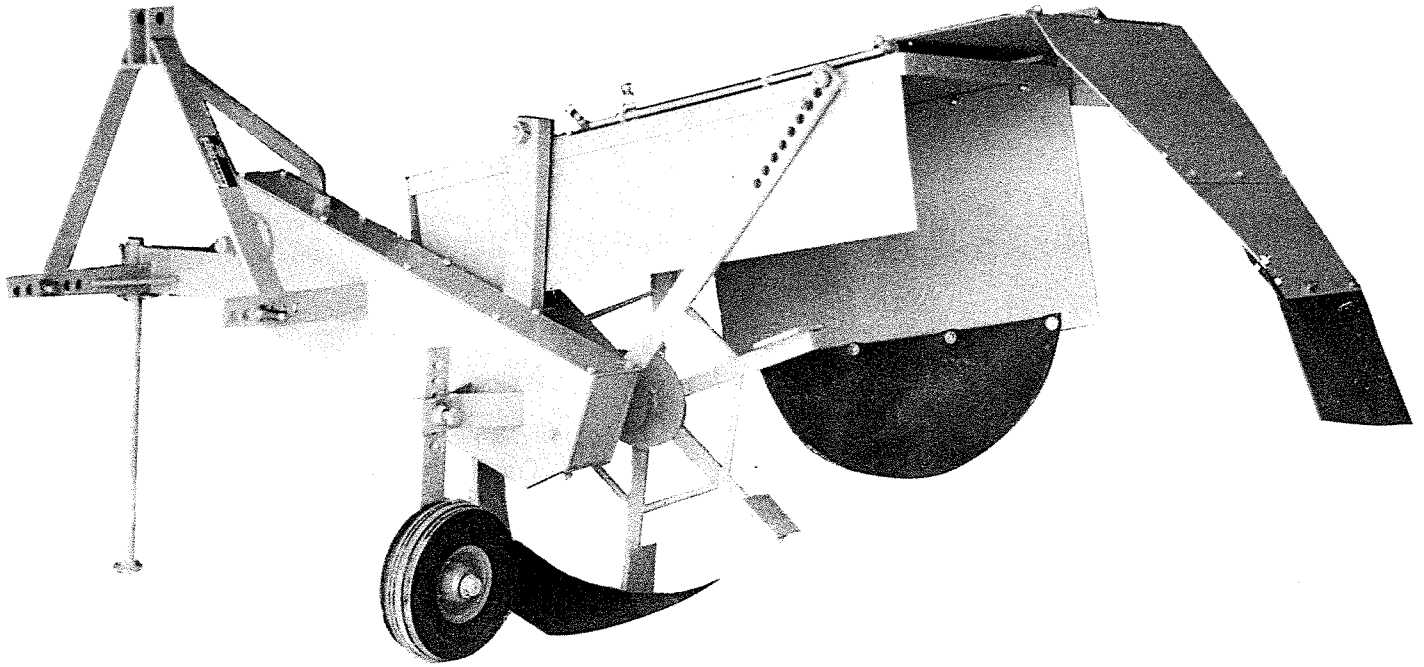

↑前面写真

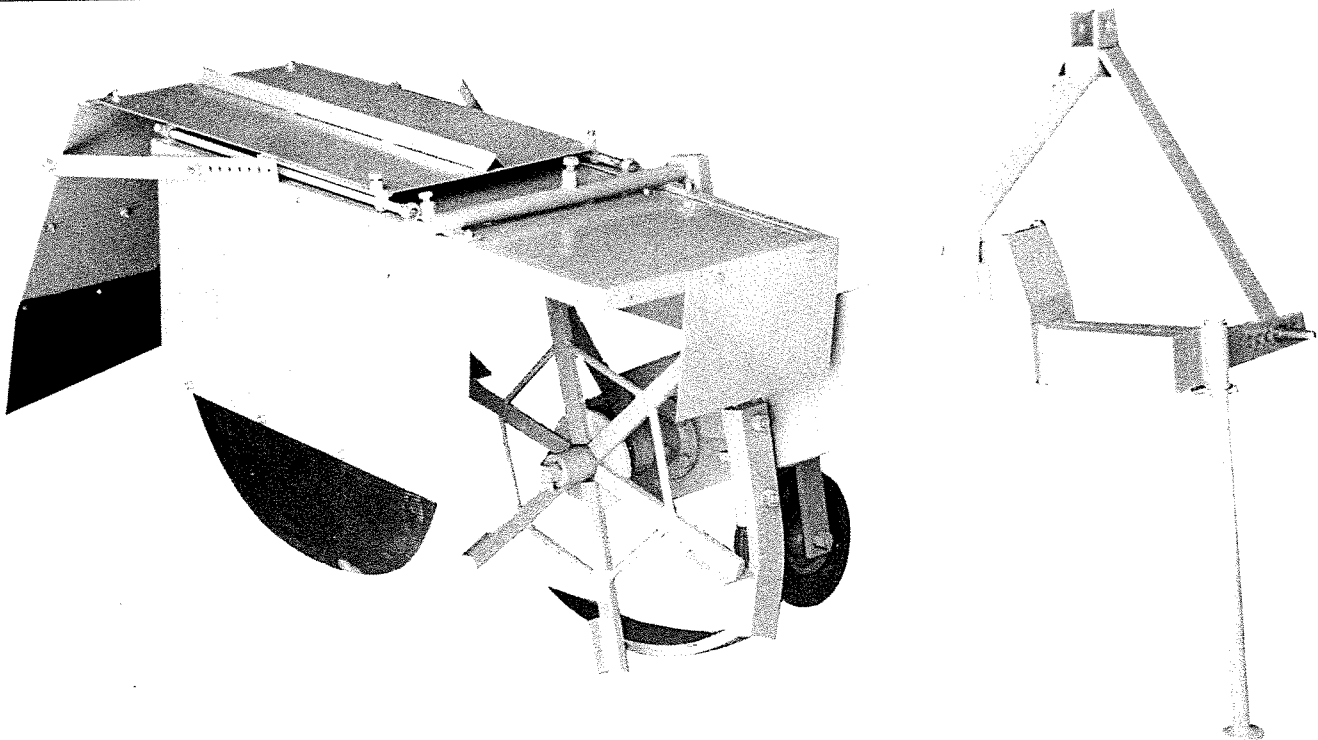

↑後面写真

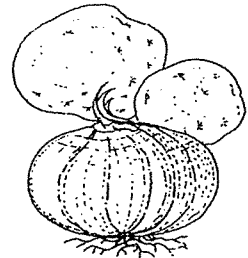
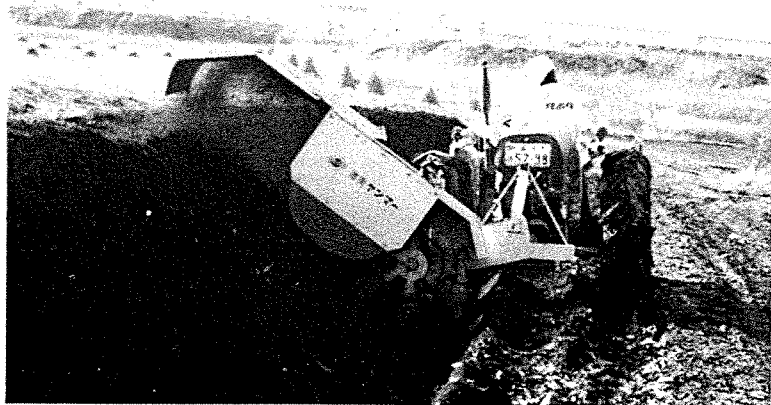

- ★大根の貯蔵に.....
- ★食糧馬鈴薯の貯蔵に.....
- ★タマネギの床作りに.....
- ★ウドの床作りに.....
- ★用途は種々有ると思います。どうぞ御利用下さい。
- ★どのトラクターにもセット出来ます。

仕 様			
名 称	カミイエ式アスバラガス培土機		
型 式	K O 型		
寸	全 長	1,350mm	
	全 巾	1,950mm	
法	全 高	2,050mm	
	重 量	270kg	
性	床 巾	自 在	
	床 高	自 在	
能	ロータリー回転数	400 r. p. m	
	適合トラクター	25PS 以上	
	装着方法	三点リンク	
能 力	毎時/1,500㎡/H		

●本仕様は予告なく変更することがあります。